

تقييم مستوى التفكير الخططي الهجومي لدى لاعبي كرة القدم الشباب بأندية محافظة السليمانية

أ.د. محمد شوقي كشك mohamed_keshk123@yahoo.com

كلية التربية الرياضية- جامعة المنصورة / جمهورية مصر العربية

أ.د. مجيد خدا يخش أسد majeedsport@yahoo.com

كلية التربية الرياضية - جامعة السليمانية

م. عبد الواحد حسين قادر

كلية التربية الرياضية-جامعة السليمانية

الكلمة المفتاحية : التفكير الخططي **Keyword : schemed thinking**

تاريخ استلام البحث : 2017/10/13

DOI :10.23813/FA/72/4

FA-2017012-72P-70

ملخص البحث :

هدف البحث الى أولاً- التعرف على مستوى التفكير الخططي الهجومي للاعبين كرة القدم الشباب عينة البحث بأندية محافظة السليمانية، ثانياً- تقييم مستوى التفكير الخططي الهجومي للاعبين كرة القدم الشباب عينة البحث بأندية محافظة السليمانية. وافترض الباحثون الآتي: يتفاوت مستوى التفكير الخططي للاعبين كرة القدم الشباب عينة البحث بأندية محافظة السليمانية بين (عالي- متوسط- متدني- متدني جداً)، وأستعمل الباحثون المنهج الوصفي بأسلوب المسحي لملائمته وطبيعة مشكلة البحث، أما مجتمع البحث فقد تحدد من لاعبي كرة القدم الشباب لأندية السليمانية والبالغ عددهم (180) لاعباً، تم اختيار (160) لاعباً منهم بطريقة عمدية، فقد أستعمل الباحثون مقياس اختبار التفكير الخططي الهجومي لـ علي حسين محمد 2005، والذي يهدف إلى توفير أداة قياس صادقة وثابتة لدراسة مستوى التفكير الخططي الهجومي للاعبين كرة القدم في التلث الهجومي من الملعب، وتالف الاختبار الخططي من (47) موقفاً، (33) موقفاً خططياً هجومياً و(14) موقفاً خططياً للحالات الثابتة الهجومية (16) ، وفكرة الاختبار تقوم على أساس تفكير وتصرف اللاعب المهاجم المستحوذ على الكرة كيف يلاحظ اللاعب جيد ليدرك موقف زملائه والمنافسين، وعندئذ يفكر كيف يتصرف بالكرة، أما أن يجري بها بخطورة على مرمى الفريق المنافس، أو يصوب على المرمى، أو يمرر الكرة للزميل من الطبيعي أن يكون موجود في موقع مناسب وفي مكان

أنسب من جميع زملائه، وتتم الإجابة عن مواقف الاختبار من خلال أربعة بدائل تحمل أوزان بين (1-4) درجة، أما الوسائل الأحصائية المستعملة في البحث فهي الوسط الحسابي والفرضي والانحراف المعياري والنسبة المئوية، وبعد معالجة النتائج تم التوصل الى عدة استنتاجات منها: - ظهر هناك تباين في الدرجات التي حصل عليها لاعبي كرة القدم الشباب لفرق الأندية بالسليمانية (عينة البحث) في مقياس التفكير الخططي الهجومي. - هناك أفضلية لبعض لاعبي الشباب بفرق الأندية بالسليمانية في التفكير الخططي الهجومي ولكنها لم تتعدى درجات الوسط الفرصي للمقياس. أهم ما توصل إليه من الاستنتاجات يوصي الباحثون بما يأتي: - ضرورة القياس الدوري لمستوى التفكير الخططي الهجومي للاعبين الشباب بأندية السليمانية لتقييم مستوى إعدادهم الخططي وإظهار نقاط القوة والضعف لديهم وكذلك للاعبين الأندية في محافظات أخرى. - اهتمام المدربين باستخدام أساليب متطورة لتحسين مستوى العمليات العقلية كأحد متطلبات الأداء الفعال للاعبين أثناء منافسات بطولة دوري الشباب لأندية محافظة السليمانية بكرة القدم.

Evaluation of the level of schemed thinking by the football players of the young's In the clubs of Sulaimaniyah Governorate

Mohammed Shawqi Keshk Prof Dr.

College of Physical Education Mansoura University Egypt

Prof Dr. Majeed Khudayakhsh Asad

College of Physical Education sulaimani University

Abdul wahid hussen

College of Physical Education sulaimani University

Abstract :

The aim of the research :to know the level of schemed thinking by the football players, the sample of the research :Sulaimaniyah Clubs

Second :evaluating the level of plane thinking by the football players, the in Sulaimaniyah Clubs

The researchers hypnotized that there is difference between the level of schemed thinking within players in Sulaiamniyah clubs and it differs between high, middle and bad and very bad, the researchers

used the descriptive methodology in a survey method which matches the nature of the research ,the society of the research consisted of the players of football of Sulaimaniyah Club of about 180 ones from which 160 of them have been chosen intentionally ,the researchers used the measures of schemed d attack thinking of Ali Hussein Mohammed 2005 which aims at finding a true measure tool in order to study the level of schemed thinking of the football players in the attack area of the arena. the test consisted of 74 schemed stand point and 33 attack schemed stand point and 14 stand point of plans for fixed attack situations 16 ,the idea of the test is about the base of the thinking and conduct of the player that attacks ,who has the ball, of how he notices the stadium in a good manner in order to understand the stand point of his colleagues and the other side as well, then he thinks what to do with the ball ,to know he conducts it to the goal of the competing team and shoot the goal or he passes the ball to a player who may be in a good positions or in a position which is better than the others or not ,answering the test situation is through four alternatives that weight 1-4 degree but the statistics means used in the research is the accounting and hypothetic and the measuring deviation plus the percentage ,after studying the result we reached some results like:

There was difference in degree that the players of football gained in the clubs of Sulaimaniyah which was the sample of the research There is superiority in using planed or schemed attack by some players of Sulaimaniyah Clubs but they do not exceed the hypothetic medium of the measurement .

The researchers recommend:

- The necessity of measuring , to know the level of schemed conduct of the players in Sulaimaniyah clubs in order to evaluate the level of their planed preparation , to show the strong points and the weak points by them ,also for the other players in other governorates
- Trainers should use developed methods in order to develop the brain operations as one of the tools to perform actively in the time of competitions of championship of the young's of sulaimaniyah clubs of football.

1- التعريف بالبحث:

1-1 مقدمة البحث وأهميته:

تعد كرة القدم من الألعاب الرياضية التي لاقت اهتماماً كبيراً متزايداً في كل بلدان العالم ، حيث شهدت تطوراً هائلاً في إعداد وتدريب اللاعبين ، نتج عن هذا التطور ارتفاع مضطرد في مستوى الحالة التدريبية لديهم ، مما انعكس على امتلاكهم للقدرات البدنية والمهارية والخطية العالية ، وارتفاع مستوى إعدادهم النفسي والذهني، وظهر ذلك جلياً في جماعية الأداء الواضحة وديناميكية التحركات لهم بالكرة وبدون كرة ، بما يظهر قدرة الفريق على التفكير الجمعي والأداء الخطي الجيد في مواقف اللعب الهجومية والدفاعية المتغيره خلال المباريات (المنافسات).

والتفكير كقدرة عقلية يحتاج إليه اللاعب خلال ممارسته للأنشطة الرياضية خاصة تلك التي تتميز بتغير مواقفها خلال التنافس مثل كرة القدم ، والتي تتطلب سرعة إدراك علاقات المواقف التنافسية المتعددة (تحرك الزميل- المنافس- اتجاهات وسرعة الكرة)، وتحتاج بذلك إلى اتخاذ القرار السريع المناسب في التوقيت الصحيح ، ويتضمن أيضاً حلولاً بديلة مع القدرة على تركيب وترتيب هذه الحلول وفق ردود الأفعال المتوقعة من عناصر الموقف لضمان حل الموقف الخطي Tactical Situation .

(203 :25) (71 : 31) (29 : 44) (45 ، 29 : 32) (234)

يشير **محمود بسويوني وباسم فاضل 1994**، **مارتن بيدزنسكي** **Martin Bidzinsky 1996** أن التفكير بشكل مثالي يلعب دوراً هاماً وأساسياً في تنفيذ خطط اللعب في كرة القدم وتشكيلها وفق مقتضيات الموقف التنافسي (اللعبى) وطبقاً للظروف المتغيره كثيرة التعدد لهذا الموقف ، ذلك أن تحقيق مستويات الانجاز المطلوبة مرهون بقدرة اللاعب على استخدام عمليات التفكير تحت ظروف المنافسة

والى جانب ذلك يجب أن يتصف التفكير الخطي إلى جانب السرعة بالمرونة والإبداع بحيث يسمح له ذلك بالتصرف الخطي السليم واستخدام كل إمكانياته للتفوق والتميز في توجيه الكرة نحو مرمى الفريق المنافس . (25 : 127 ، 203) (185 : 36)

هذا ويؤكد كلا من **باول كاليجيور ودان هربست Paul Calligiur & Dan Herbst** **1997** و**مفتي إبراهيم 1998** أن خطط اللعب في كرة القدم تعتمد في الأساس على التفكير والاختيار بين بدائل الاستجابات الحركية المتنوعة والمتاحة ، وإصدار قرارات تتضمن كيفية تطبيق المهارات للاعب في التوقيت المناسب. (218 : 37) (221 : 28)

مشكلة البحث :

يتفاوت لاعبو كرة القدم داخل الفريق في امتلاكهم للقدرة على التفكير وسرعة اتخاذ القرار السليم في التوقيت المناسب مما ينعكس على مستوى التصرف الخطي لديهم في المباراة ، ومن ثم فإن المدربين يضعوا دائماً خطط اللعب المتنوعة وفق امتلاك اللاعبين لتلك القدرة للوصول إلى مستويات عالية من التصرف الخطي تتفق مع هذه القدرة ، وكلما ارتفع مستوى التفكير للاعب كلما زادت لديه قدره على إظهار التصرف الخطي الذكي في

مواقف اللعب، وفي هذا الصدد يتفق كل من **حنفي مختار** 1994، **إبراهيم شعلان** و**عمرو أبو المجد** 1996 أن القدرة على التصرف الخططي السليم للشق الهجومي والدفاعي هو العامل الحاسم للفوز بالمباراة، إذ قد تكتمل عناصر اللياقة البدنية والمستوى الفني الجيد لمهارات اللعب، والصفات الإرادية والنفسية للاعبين الفريقين المتنافسين، الا هناك صعوبة كبيرة في تحقيق التتابع بين الفريقين من حيث الفكر والتحرك، لذا فإن تركيز المدربين على تحقيقها للاعبين يعد من العوامل الجوهرية لحسم نتيجة أى مباراة .
(78:133)(1:11)

وتزداد حالياً أهمية الاتجاه لمثل هذه الدراسات في الجانب الخططي مع زيادة تركيز مدربي كرة القدم لتطوير كل من الجانب البدني والمهاري للاعبين وقلة التدريب على تنفيذ المواقف الخططية المختلفة الهجومية والدفاعية المتنوعة في الظروف المختلفة تحت ضغوط المنافسة مما أثر سلباً على مقدرة اللاعبين على التفكير الخططي السليم وسرعة اتخاذ القرارات الصحيحة في مواقف اللعب ، وليس أدل على ذلك من النتائج التي توصل إليها **أريز موسى عولا** 2012 ، **محمد خضر أسمر** 2000 في دراستيهما عن مستوى وواقع التفكير الخططي الهجومي لدى لاعبي جامعات إقليم كردستان ولاعبين أندية الدرجة الأولى من تدنى مستوى التفكير الخططي لديهم لدرجة كبيرة وصلت إلى 25% من اجمالي عينة البحث في الدراسة الأولى، كما ظهرت نسبة مئوية كبيرة للمجالات الخاطئة لعينة البحث في المناولة الصحيحة وخلق الفراغ والتغطية والكفاح من أجل الكرة وأنها كانت غير موفقه، في الدراسة الثانية وقد أظهر هذا ضعفاً واضحاً في النواحي الخططية .(4) (22)
وهذا يعزز اتجاه الباحثون لدراسة المشكلة وأنها جديرة بالعناية لاسيما اختيار عينة البحث من لاعبي كرة القدم الشباب وهم في مرحلة سنوية تسبق زمنياً دخولهم الجامعات واللعب بالدرجة الأولى وان تناول تقييم مستوى التفكير الخططي لديهم يمكن أن يضع أمام المدربين نواحي القصور وأسبابه للارتقاء بمستوى الأداء الخططي لديهم عن إعدادهم باستعمال الأساليب المناسبة لتحقيق مستويات الانجاز المستهدفة خلال المباريات

هدفي البحث :

- 1- التعرف على مستوى التفكير الخططي للاعبين كرة القدم الشباب عينة البحث بأندية محافظة السليمانية.
- 2- تقييم مستوى التفكير الخططي للاعبين كرة القدم الشباب عينة البحث بأندية محافظة السليمانية.

فرضية البحث :

- يتفاوت مستوى التفكير الخططي للاعبين كرة القدم الشباب عينة البحث بأندية محافظة السليمانية بين (عالي- متوسط- متدني- متدني جداً).

مجالات البحث :

- المجال البشري : عينة من لاعبي كرة القدم الشباب ببعض أندية محافظة السليمانية.
- المجال الزمني : من الفترة 2016/8/10 إلى 2016/8/17 .
- المجال المكاني : ملاعب الفرق المشمولة بالبحث .

مصطلحات البحث :

- التفكير: هو نشاط عقلي غير مباشر ينطلق من الخبرة الحسية للفرد ومعلوماته ويكون انعكاس للعلاقات والروابط بين الظواهر والأحداث يظهر النشاط العملي للفرد.
(12 : 92)

ويعرفه محمد محمود الحيله 2001" بأنه سلسلة من النشاطات العقلية التي يقوم بها الدفاع عندما يتعرض لمثير يتم استقباله عن طريق واحد أو أكثر من الحواس الخمسة"
(24 : 401)

- السلوك الخططي : هو العملية التي تشمل كل من العمليات العقلية (التفكير) والأفعال المرتبطة بالتصرف الخططي للاعب أثناء المنافسات الرياضية. (2 : 16)
وهو حصيلة نهائية تطبيقية للتفكير الخططي ويظهر في صورته أداء حركي خططي في المواقف التنافسية وترتبط بسرعة اتخاذ القرارات في الوقت المناسب.
(28 : 223)

- التصرف الخططي : هو استفادة اللاعب بأكثر قدر من معلوماته وخبراته لتنفيذ أفضل استجابة وأداء لحل الموقف الخططي، وهو جزء من السلوك الذي تسبقه عملية التفكير الخططي (إجرائي)

- التفكير الخططي في كرة القدم : هو ناتج جديد من التفاعل بين اللاعب وما اكتسبه من معلومات وخبرات تعكس قدرته ومهارته على اتخاذ قرارات لإظهار صيغ جديدة مبتكرة من الأداء الحركي الخاص خلال المواقف التنافسية. (إجرائي)

2-الإطار النظري والدراسات السابقة :

2-1الإطار النظري :

2-1-1 مفهوم التفكير والتصرف الخططي:

يلعب التفكير دوراً مهماً في أداء لاعبي كرة القدم أثناء المباريات فمن خلاله يستطيع أن يدرك أبعاد المواقف المتغيرة والمتنوعة والتي تتطلب منه سرعة اتخاذ القرارات الصحيحة الواجبة في التوقيت المناسب معتمداً على معلوماته السابقة والراهنة عن الموقف، وخبراته ، مع قدرته على تركيز الانتباه لما يحدث من تغيرات محتملة في هذه المواقف.
(26 : 93) (33 : 78، 79)

وفي هذا الصدد يشير محمد حسن علاوي 1994 أن أحد أهم مراحل الإعداد الخططي تلك التي تعمل على تنمية وتطوير القدرات الخلاقة في تعلم السلوك الخططي وإتقانه وزيادة

قدرته على تغير وتعديل أنماط سلوكه طبقاً لمواقف اللعب المتغيرة أثناء المنافسة الرياضية وهذا ما يعرف بالتفكير الخططي Tactical. (21: 279، 280)
كما يتفق كلا من محمد عبده صالح ومفتي إبراهيم 1994 وأمر الله البساطي 1998 أن اكتساب لاعب كرة القدم للمعلومات والمعارف المتعلقة بطبيعة النشاط وزيادة القدرة على التكيف بقدر كاف يمكنه من حسن التصرف واتخاذ القرار المناسب في مختلف المواقف المتعددة والمتغيرة سواء بشكل فردي أو جماعي خلال المباراة. (23 : 29) ، (6 : 26).

- التفكير الخططي عند لاعبي كرة القدم

- يعد التفكير الخططي (الذكاء الخططي) من وجهة نظر البعض متطلبات الأداء الرياضي التنافسي يعده أحد العمليات العقلية التي يقوم بها الفرد الرياضي خلال إدراكه للعلاقات بين كافة العناصر المؤثرة الموجودة فيه. (27: 4)(35: 194، 197)
وتؤدي عمليات التفكير الخططي دوراً مهماً في نشاط الفرد (اللاعب) واستجاباته خلال تنفيذ خطط اللعب المتنوعة والمتعددة من خلال سرعة تقدير الموقف وإدراك العلاقات المرتبطة به إلى جانب القدرة على الاستدلال والتحليل حتى يستجيب بصورة صحيحة في التوقيت المناسب ، أى اتخاذ القرار الخططي السريع الدقيق لتنفيذ الواجبات الخططية عند التحليل السريع اللحظي والخاطف لسير الاستجابات الواردة من المنافسين، وهو ما يعد أحد أهم القدرات المميزة للاعبين كرة القدم في المستوى العالي. (15:83)

وفي هذا الصدد يشير محمود بسيوني وباسم فاضل 1994، تيرى مورس وجون جريدون و Terry Morris & Joan graydon 1996 أن التفكير الخططي للاعب كرة القدم يجب أن ينصف إلى جانب السرعة بالمرونة والإبداع حيث يتيح له ذلك القدرة على التصرف الخططي وفق تفكير خلاق (مبدع) يساعده في استخدام كل قدراته ومهاراته للتفوق والتميز . (25: 127) (1: 39)

ويضيف طه إسماعيل وآخرون 1989، وتيرى مورس وجون جريدون 1996، غازی صالح محمود 2008 أن القدرة على التفكير الخططي للاعب كرة القدم تتدرج تحت العمليات العقلية التي تتطلب تميزه بأداء مهارى متقن يساعده ويزيد قدرته على سرعة ودقة اتخاذ القرار الخططي المناسب خلال المباراة. (14 : 34) (1 : 39) (17 : 180)

2-2-الدراسات السابقة:

انطلاقاً من أهمية الأداء الخططي للاعبين كرة القدم لتحقيق مستويات الانجاز خلال المباريات وان القدرة على التفكير والتصرف الخططي السليم للشق الهجومي والدفاعي هو العامل الحاسم للفوز بالمباراة فقد تناول العديد من الباحثين والمتخصصين اتجاه الدراسة الحالية من جوانب مختلفة، حيث قام كل من مجدى حسن يوسف 1997 ، سراج عبد المنعم 2000 ، محمد خضر أسمر 2000، أريز موس 2012 بتقييم مستوى التفكير الخططي للاعبين كرة القدم ، واتجهت دراسة محمد إبراهيم سلطان 1995 للتعرف على نسبة إسهام بعض القدرات البدنية والمهارية والعقلية في مستوى السلوك الخططي لناشئ كرة القدم ، أما

دراسة كل من **محمود سعد الدين 2003** ، **طارق عبد المنعم 2003**، **رضا إبراهيم سليمان 1995** فقد اتجهت لدراسة العلاقة بين التفكير الخططي ووسائل تنفيذ خطط اللعب الهجومية أو ببعض المبادئ الهجومية والدفاعية للاعبين كرة القدم أو بدراسة فاعلية أداء بعض المهارات الهجومية وعلاقتها بالتفكير الخططي لدى لاعبي كرة القدم في حين قام كل من **أحمد محمد عبد الفتاح 2006** بدراسة تأثير برنامج تدريبي لتطوير السلوك الخططي الهجومي لنادي كرة القدم، أما **تيري مورس 1996** فقد درس تأثير برنامج للتفكير الخططي على الأداء .

- وقد استعملت جميع الدراسات السابقة المنهج الوصفي بالأسلوب المسحي كما استعملته الدراسة الحالية ماعدا **دراسة أحمد محمد عبد الفتاح 2006** و**تيري مورس 1996** فقد استعمل المنهج التجريبي ، وقد تنوعت عينات الدراسات ما بين ناشئين وطلاب جامعات وأندية ماعدا **دراسة تيري مورس** فقد كانت العينة لاعبي ذوى خبرة ولاعبين قليلي الخبرة وهذا يوضح أهمية التفكير والتصريف الخططي للاعب كرة القدم في جميع المستويات، أما وسائل جمع البيانات في هذه الدراسات فقد تمثلت في الاطلاع على المراجع والمصادر العلمية ، استخدام اختبار مواقف اللعب لقياس القدرة العقلية للاعب كرة القدم .

- كما تم استخدام المعالجات الإحصائية المتوسط الحسابي والانحراف المعياري ومعامل الالتواء ومعامل الارتباط والنسبة المئوية والوزن النسبي ومعدل التكرار لتحديد المستوى .

3- منهج البحث وإجراءاته الميدانية:

3-1 منهج البحث:

استعمل الباحثون المنهج الوصفي بأسلوب المسحي للملائمة مع طبيعة المشكلة.

3-2 مجتمع البحث وعينته:

تم تحديد مجتمع البحث من لاعبي كرة القدم الشباب لأندية السلبيانية والبالغ عددهم (180) لاعباً، تم اختيار عينة البحث بالطريقة العمدية ، إذ بلغت عدد العينة (160) لاعباً ويمثل هذا العدد نسبة (88.89 %) من المجتمع البحث ، أما عينة التجربة الاستطلاعية فبلغت (20) لاعباً، والجدول (1) يبين توزيع عينة البحث على الأندية المذكورة .

جدول (1) توزيع عينة البحث

ت	أسم النادي	عدد المجتمع	عينة التجربة الأستطلاعية	عدد لاعبين العينة
1	دوكان	37	3	34
2	بيره مكرون	38	5	33
3	شهيدان	26	3	23
4	جمجمال	27	2	25
5	دربنديخان	26	3	23
6	بيشمرکه	26	4	22
	المجموع	180	20	160

3-2-1 تجانس عينة البحث:

تم التأكد من تجانس عينة البحث المختارة من لاعبي كرة القدم الشباب في أندية محافظة السليمانية في المتغيرات الأساسية (العمر الزمني - الطول - الكتلة - العمر التدريبي) والجدول (2) يبين تجانس عينة البحث .

جدول (2)

تجانس أفراد عينة البحث في متغيرات الطول والعمر والوزن والعمر التدريبي

ن = 160

المتغيرات	وحدة القياس	متوسط	وسيط	إنحراف	معامل التواء
العمر الزمني	سنة	18.2	18.0	0.616	0.974
الطول	سم	174.6	170.0	7.817	1.765
الكتلة	كجم	70.75	65.5	9.615	1.638
العمر التدريبي	سنة	4.65	4.0	1.171	1.665

يبين جدول (2) المتوسط والوسيط والانحراف المعياري ومعامل الالتواء لمتغيرات الطول والسن والوزن والعمر التدريبي و يتضح منها أن جميع قيم معامل الالتواء انحصرت ما بين ± 3 مما يدل على تجانس أفراد عينة البحث في تلك المتغيرات .

3-3 وسائل جمع المعلومات والأجهزة والأدوات المستخدمة في البحث:

-المصادر والمراجع العربية-الملاحظة والتجريب . -الانترنت .
والأجنبية .

-استمارة تفرغ البيانات . -أقراص ليزرية (CD) . - حاسبة Pentium 4 .
-أقلام . -الاستبيان . -فلاش ميموري .

3-4 الاختبار المستعمل:

انطلاقاً مما ذكره فؤاد البهي السيد 1994 من أن الاختبار العقلي يمثل موقفاً تجريبياً محدداً بمجموعة من الظروف لأحداث مثيرات معينة للسلوك يتم قياسها ومقارنتها إحصائياً بسلوك أفراد آخرين يخضعون لنفس الموقف التجريبي بهدف تصنيفهم رقمياً أو وصفيًا (18: 104)، وما أشار إليه الخبراء والمتخصصون في كرة القدم طه إسماعيل وآخرون 1989، محمود بسيوني وباسم فاضل 1994، ممدوح محمدى ومحمد على من ضرورة استخدام اختيار مواقف اللعب لقياس القدرة العقلية للاعب كرة القدم لعلاقتها بحسن وسرعة التصرف في مواقف اللعب التنافسية. (14)، (25)، (29)

فقد استعمل الباحثون مقياس اختبار التفكير الخططي الهجومي لـ علي حسين محمد 2005، والذي يهدف إلى توفير أداة قياس صادقة وثابتة لدراسة مستوى التفكير الخططي للاعب كرة القدم في الثلث الهجومي من الملعب، وتالف الاختبار التفكير الخططي الهجومي من (47) موقفاً، منها (33) موقفاً خططياً هجومياً و(14) موقفاً خططياً للحالات الثابتة الهجومية، وفكرة الاختبار تقوم على أساس تفكير اللاعب المهاجم المستحوذ على الكرة كيف يلاحظ الملعب جيد ليدرك موقف زملائه والمنافسين، وعندئذ يفكر كيف يتصرف بالكرة، أما أن يجري بها بخطورة على مرمى الفريق المنافس، أو يصوب على المرمى، أو يمرر الكرة للزميل من الطبيعي أن يكون موجود في موقع مناسب وفي مكان أنسب من جميع زملائه، وتتم الإجابة على مواقف الاختبار من خلال أربعة بدائل تحمل أوزان بين (1-4) درجة، إذ يقدم للاعب موقفاً ويطلب منه تحديد إجابته فاختبار البديل الأكثر أهمية (بالنسبة للاعب المهاجم المستحوذ على الكرة) من بين البدائل الأربعة، ويتم تصحيح الاختبار بوساطة مفتاح تصحيح بشكل عشوائي، حسب درجة البديل الذي يختاره اللاعب في كل موقف، ونتيجة للاختبار البديل الأكثر أهمية، نجد إن درجة بدائل كل موقف تكون عشوائية، والملحق (1) يبين ذلك، وتكون الدرجة الكلية العليا للاختبار هي (188) درجة، أما الدرجة الكلية الدنيا للاختبار فهي (47) درجة (الملحق 1) .

3-5 التجربة الاستطلاعية:

طبقت التجربة الاستطلاعية على عينة مختارة من لاعبي شباب أندية محافظة السليمانية بكرة القدم والبالغ عددهم (20) لاعباً من خارج عينة البحث الأساسية لتطبيق الاختبار في الفترة من 10/8/2016 أيجاد المعاملات العلمية له إذ تم توزيعه على الخبراء والمختصين* وقد حصل على نسبة اتفاق 100% على أن المقياس سقيس الغرض الذي

* أ.د محمد حازم يوسف: القياس والتقويم، كرة القدم/كلية التربية الرياضية للبنات/ جامعة الاسكندرية.
أ.د. هه فال خورشيد: علم التدريب، كرة القدم/ كلية التربية الرياضية، جامعة حلبجة.
أ.م.د كوران معروف قادر: قياس وتقويم كرة قدم/ كلية التربية الرياضية، جامعة كوية.
أ.م.د ناظم جبار جلال/ بايوميكانيك، كرة قدم/ كلية التربية الرياضية، جامعة السليمانية.
أ.م.د أياد نور الدين /القياس والتقويم الرياضي/ كلية التربية الرياضية، جامعة السليمانية.

وضع من أجله القياس، أما الثبات فقد أعتمد الباحثون التجزئة النصفية: وهو إيجاد معامل الارتباط بين الأسئلة الفردية والزوجية ، من خلال الاعتماد على بيانات عينة التجربة الأستطلاعية والبالغة (20) استمارة إذ تم استخدام الحقيبة الإحصائية للعلوم الاجتماعية (SPSS) وأدخلت البيانات منها ثم قسما فقرات المقياس إلى جزئيين ، درجات الفقرات الفردية والفقرات الزوجية وبلغ معامل الارتباط بين النصفين (0.82) إلا أن هذا يمثل معامل ثبات نصف الاختبار لذا يتعين تعديل هذا المعامل على معامل ثبات الاختبار ككل وتم استخدام معادلة سبيرمان براون لتصحيح معامل الارتباط ليصبح معامل الارتباط (0.91) وهو ثبات عالٍ يمكن الاعتماد عليه لتقدير ثبات الاختبار.

3-6 التجربة الرئيسية:

بعد التأكد من صلاحية الاختبار معرفياً من خلال إيجاد المعاملات العلمية وملائمة الاختبار لعينة البحث قام الباحثون وبمساعده فريق العمل المساعد بأجراء التجربة الأساسية للفترة من 2016/8/17-12 بواقع يوم لكل نادي لإجراء التفكير الخطي.

3-7 الوسائل الإحصائية:

تم إجراء المعالجات الإحصائية المناسبة باستخدام البرنامج الإحصائي للحزمة الإحصائية للعلوم الاجتماعية (SPSS) وتم حساب ما يأتي:
الوسط الحسابي، الانحراف المعياري، النسبة المئوية.
من أجل تفسير نتائج البحث وتحديد مستوى التفكير الخطي الهجوم (24:32) لدى اللاعبين ، وتم الاعتماد على المعيار التالي:

- (80% فأكثر) يكون مستوى التفكير الخطي مرتفع جداً.
- (79.9%-70%) يكون مستوى التفكير الخطي مرتفع.
- (69.9%-60%) يكون مستوى التفكير الخطي متوسط.
- (59.9%-50%) يكون مستوى التفكير الخطي متدني.
- (أقل من 50%) يكون مستوى التفكير الخطي متدني جداً.

4- عرض وتحليل النتائج ومناقشتها

4-1 عرض وتحليل نتائج التفكير الخطي الهجومي لدى لاعبي أندية السلیمانية الشباب
بكرة القدم ومناقشتها:

الجدول (3) الأوساط الحسابية والانحرافات المعيارية والمتوسط الفرضي و(ت) المحسوبة والجدولية والدلالة

الدلالة	ت الجدولية	ت المحسوبة	المتوسط الفرضي	حجم العينة	عينة البحث		النادى
					±ع	س-	
0.000	2.10	12.42-	117.5	22	15.69	73.32	بيشمركه
0.000	2.04	20.27-		34	15.16	66.06	دوكان
0.000	2.06	21.27-		33	14.48	66.67	بيره مكرون
0.000	2.03	18.51-		23	13.63	67.04	شهيديان
0.000	2.07	15.56-		25	14.29	72.13	جمجمال
0.000	2.09	17.02-		23	11.95	73.09	دربندخان
				160			المجموع

من الجدول (3) يتبين قيم الأوساط الحسابية والانحرافات المعيارية لأندية شباب محافظة السليمانية بكرة القدم (بيشمركه، دوكان، بيهره مكرون، شهيدان، جمجمال، دربندخان)، وكذلك يتبين من الجدول أن لاعبي الأندية عينة البحث يمتلكون تفكير خططي متدني وذلك لأن (ت) المحسوبة والبالغ قيمها على التوالي (-12.42، -20.27، -21.27، -18.51، -15.56، -17.02) أكبر من قيمة (ت) الجدولية عند نسبة خطأ (0.05)، وأمام درجة حرية والبالغ قيمها على التوالي (2.10، 2.04، 2.03، 2.06، 2.07، 2.09)، ولكن لصالح الوسط الفرضي الذي كان أكبر من الأوساط الحسابية للفرق في التفكير الخططي للاعبين، ويلاحظ من خلال قيم الأوساط الحسابية والانحرافات المعيارية أن هناك تبايناً في نتائج الفرق وتتفق هذه النتائج مع نتائج دراسة أشرف موسى 1999، مجدى يوسف 1997، طارق عبد المنعم 2003 من وجود فروق بين لاعبي الأندية قيد البحث في التفكير الابتكاري والتصرف الخططي، بالرغم أنها لم تصل إلى قيمة الوسط الفرضي وهذا يدل على الضعف الواضح لمستوى لاعبي كرة القدم الشباب بأندية محافظة السليمانية في التصرف كأحد أهم أشكال الإعداد الخططي للاعبين واساس تجابتهم والشكل (1) يوضح ذلك .

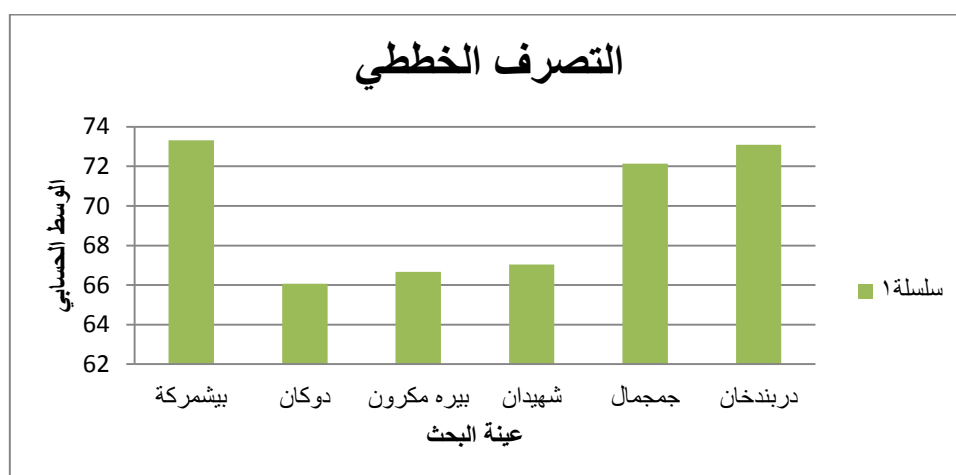

شكل (1)

التفكير الخططي لدى عينة البحث

جدول (4)

الايوساط الحسابية والانحرافات المعيارية والتكرارات والوزن النسبي والمستوى لعينة البحث

الفقرات	س -	±ع	تكرار	الوزن النسبي	المستوى	الفقرات	س -	±ع	تكرار	الوزن النسبي	المستوى
1	1.78	1.05	71	37.76	متدني جدا	25	1.89	0.98	93	49.46	متدني
2	1.69	0.98	71	37.76	متدني جدا	26	1.79	1.06	91	48.40	متدني
3	2.00	1.19	74	39.36	متدني جدا	27	1.33	0.75	89	47.34	متدني
4	2.14	1.15	75	39.89	متدني جدا	28	1.73	1.06	100	53.19	متوسط
5	2.00	1.09	76	40.42	متدني جدا	29	1.67	0.92	92	48.93	متدني
6	2.04	1.06	80	42.55	متدني جدا	30	1.69	1.06	92	48.93	متدني
7	1.84	0.95	74	39.36	متدني جدا	31	1.63	0.83	90	47.87	متدني
8	1.65	0.95	84	44.68	متدني جدا	32	1.82	0.93	86	45.74	متدني
9	2.24	1.16	84	44.68	متدني	33	1.53	0.92	99	52.65	متدني
10	2.02	1.09	80	42.55	متدني	34	1.82	1.07	95	50.53	متوسط
11	2.06	1.16	85	45.21	متدني	35	1.63	0.99	83	44.14	متدني
12	1.82	1.07	88	46.80	متدني	36	1.69	0.96	97	51.59	متوسط
13	2.16	1.19	71	37.76	متدني جدا	37	1.76	1.09	86	45.74	متدني
14	1.82	0.99	78	41.48	متدني	38	1.69	0.96	83	44.14	متدني
15	1.98	1.09	74	39.36	متدني جدا	39	1.65	0.97	98	52.12	متوسط
16	1.61	0.86	75	39.89	متدني جدا	40	1.63	0.95	94	50	متوسط

متدني	45.74	86	1.13	1.82	41	متدني جداً	37.23	70	0.79	1.45	17
متدني	44.14	83	1.11	1.79	42	متدني جداً	38.29	72	1.11	1.88	18
متدني	49.46	93	1.11	1.88	43	متدني	41.48	78	1.02	1.78	19
متدني	48.93	92	1.02	1.71	44	متدني	45.74	86	1.07	2.02	20
متدني	48.93	92	0.89	1.67	45	متدني	46.80	88	1.08	2.04	21
متدني	43.61	82	1.04	1.71	46	متدني	45.74	86	1.09	1.88	22
متدني	45.21	85	0.94	1.67	47	متوسط	54.78	103	0.99	1.65	23
						متوسط	54.78	103	1.08	1.96	24

يتبين من الجدول (4) الأوساط الحسابية والانحرافات المعيارية والتكرارات والوزن النسبي والمستوى لإجابات عينة البحث من لاعبي كرة القدم الشباب على فقرات المقياس، فقد ظهر لنا أن درجات ومستويات اللاعبين على فقرات مقياس التفكير الخططي تراوحت بين (37.23% متدني جداً - 54.53% متوسط)، وتعكس إجابات اللاعبين المتباينة على الفقرات والتي كانت أغلبها متدنية جداً من وجهة نظر الباحثون إلى أن عملية أعداد اللاعبين الشباب في هذه الأندية في الجانب الخططي به قصور واضح بسبب عدم إعطاء الأهمية المناسبة له من حيث الثقل النسبي لأزمة التدريب له ، أو استعمال أساليب غير مناسبة لتدريب هذا الجانب ، أو التركيز فقط على الجانب البدني والمهاري ، إذ يعتبر التفكير الميداني للاعبين واستجاباتهم الخططية الصحيحة مؤشراً موضوعياً لمستوى الإعداد التكتيكي (الخططي) للفريق... ومنها تظهر قدرات اللاعب في ارتفاع مستوى التفكير للواجب الخططي وظهور حلول حركية (استجابات خططية) يستطيع التغلب بها على منافسة وفي هذا الصدد يشير زهير قاسم وآخرون 1999 أن الإعداد الجيد بالناحية الخططية يظهر جلياً من خلال قدرة اللاعب على اتخاذ القرار التكتيكي المناسب بأسرع وقت ممكن سواء بالمناولة أو التهديف أو المراوغة والتهديف، ولأن نتيجة الفريق قد تتوقف على فرصة واحدة يمكن استغلالها من قبل أحد اللاعبين وتسجيل هدف، إذ أن تحرك اللاعبين الفعال كأفراد ومجموعات متجانسة تؤدي بالفريق للوصول الى مرمى الفريق المنافس وتسجيل أكبر عدد من الأهداف. (10: 222) ، كما يؤكد ذلك بجورن ايكبلوم Bjorn Ekblom 1994 أن الفريق الأفضل في مباراة كرة القدم هو الذي يضيف فكر خططي جديد مبتكر قد يكون أحد أسباب نجاح هذه الفرق وتحقيق نتائج جيدة. (34: 20)

وقد جاءت نتائج الدراسة متفقة مع نتائج دراسة منصور بن لكحل 2007 والتي أظهرت انخفاض مستوى التفكير التكتيكي عند اللاعبين الناشئين في الجزائر ، كما اتفقت نتائج الدراسة مع نتائج الدراسة على حسين محمد 2003 والتي أظهرت ضعف وبطء في التصرف الخططي (التكتيكي) . (30) (16)

5- الاستنتاجات والتوصيات:

1-5 الاستنتاجات:

في ضوء أهداف الدراسة وعرض نتائجها ومناقشتها يستنتج الباحثون مايلي :

- ظهر هناك تباين في الدرجات التي حصل عليها لاعبي كرة القدم الشباب لفرق الأندية بالسليمانية (عينة البحث) في مقياس التفكير الخططي الهجومي المطبق.
- هناك أفضلية لبعض لاعبي الشباب بفرق الأندية بالسليمانية في التفكير الخططي الهجومي ولكنها لم تتعدى درجات الوسط الفرضي للمقياس.
- مستوى لاعبي الشباب بفرق أندية السليمانية في مقياس التفكير الخططي الهجومي يتراوح بين متدني جداً و متوسط .

2-5 التوصيات:

في حدود إجراءات البحث وانطلاقاً من أهم ما توصل إليه من الاستنتاجات يوصي الباحثون بما يأتي:

- 1- وجوب إجراء القياس الدوري لمستوى التفكير الخططي للاعبين الشباب بأندية السليمانية لتقييم مستوى إعدادهم الخططي وإظهار نقاط القوة والضعف لديهم وكذلك للاعبين الأندية في محافظات أخرى.
- 2- عناية المدربين باستعمال أساليب متطورة لتحسين مستوى العمليات العقلية كأحد متطلبات الأداء الفعال للاعبين أثناء منافسات بطولة دوري الشباب لأندية محافظة السليمانية بكرة القدم .
- 3- وجوب عناية المدربين بالتركيز على الإعداد الخططي للاعبين الشباب والناشئين لما لها من دور مؤثر في نتائج الفرق.
- 4- ضرورة اعتماد الأندية الرياضية على مدربين يمتلكون خبرات علمية ومبدئية لتدريب اللاعبين الناشئين والشباب .

المراجع العربية :

- 1- إبراهيم شعلان، عمرو أبو المجد(1996):_أسس بناء كرة القدم الشاملة، ط1 ، المكتبة الأكاديمية، القاهرة.
- 2- أحمد أمين فوزي، بثينة محمد فاضل(2014):_الشخصية الرياضية (أبعادها وملامحها النفسية) ، عالم الرياضة ودار الوفاء لنديا الطباعة ، ط1، الإسكندرية .
- 3- أحمد محمد عبد الفتاح(2006):_تأثير برنامج تدريبي لتطور السلوك الخططي الهجومي لناشئي كرة القدم "، رسالة دكتوراه غير منشورة، كلية التربية الرياضية للبنين – جامعة الإسكندرية .
- 4- أريز موس عولا (2012):_دراسة مستوى التفكير الخططي الهجومي لدى لاعبي جامعات إقليم كردستان بكرة القدم دراسة أولية " – جامعة كوبة.

- 5- أشرف محمد موسى (1999): دراسة العلاقة بين التصرف الخططي والقدرة على التفكير الخططي الابتكاري لدى ناشئ كرة القدم"، رسالة ماجستير غير منشورة- كلية التربية الرياضية، جامعة أسيوط .
- 6- أمر الله أحمد البساطي(1998): أسس وقواعد التدريب الرياضي وتطبيقاته، منشأة المعارف، ط1، القاهرة .
- 7- حسن السيد أبو عبده (2001):الاتجاهات الحديثة في كرة القدم، مكتبة ومطبعة الإشعاع الفنية، الإسكندرية ، ص173 .
- 8- حنفي مختار (1994):_الأسس العلمية في تدريب كرة القدم، دار الفكر العربي، القاهرة .
- 9- رضا إبراهيم حسين (1998): فاعلية أداء بعض المهارات الهجومية وعلاقتها بالتفكير الخططي لدى لاعبي كرة القدم" ، رسالة ماجستير غير منشورة ، كلية التربية الرياضية للبنين ، القاهرة ، جامعة حلوان .
- 10- زهير قاسم الخشاب وآخرون(1999):كرة القدم، الطبعة الثانية، دار الكتب للطباعة والنشر، الموصل .
- 11- سراج الدين محمد عبد المنعم (2000): تقييم الأداء الخططي الهجومي والدفاعي وعلاقته بنتائج المباريات في كأس العالم 1998" ، رسالة دكتوراه، غير منشورة، كلية التربية الرياضية للبنين ، جامعة الإسكندرية .
- 12- طارق عبد الرؤوف عامر(2006):_الاتجاهات الحديثة للمهارات الابتكاريه، ط1 ،دار السحاب للنشر والتوزيع،القاهرة .
- 13- طارق عبد المنعم علي(2003): التفكير الخططي وعلاقته ببعض المبادئ الخططية الهجومية والدفاعية لدى لاعبي كرة القدم" ، رسالة دكتوراه غير منشورة،كلية التربية الرياضية ، جامعة أسيوط .
- 14- طه إسماعيل ، إبراهيم شعلان، عمرو أبو المجد (1989): جماعية اللعب في كرة القدم، مطابع الأهرام التجارية، القاهرة .
- 15- عامر سعيد جاسم الخيكاني (2008): سيكولوجية كرة القدم ، دار الضياء للطباعة والتصميم ،النجف \.
- 16- على حسين محمد(2005): بناء التفكير الخططي في الثلث الهجومي وعلاقته بالذكاء للاعبي الدرجة الممتاز بكرة القدم "،ماجستير، كلية التربية الرياضية – جامعة الموصل .
- 17- غازي صالح محمود (2008):_كرة القدم – المفاهيم – التدريب .
- 18- فؤاد البهي السيد (1994):_علم النفس الاحصائي وقياس العقل البشري ، دار الفكر العربي ، القاهرة .
- 19- محمد إبراهيم محمود سلطان (1995): تقويم القدرة على التفكير الخططي الهجومي لدى لاعبي كرة القدم" ، رسالة دكتوراه غير منشورة، كلية التربية الرياضية للبنين – جامعة الإسكندرية .

- 20- مجدى حسن يوسف(1997): مساهمة بعض القدرات البدنية والمهارية والعقلية في مستوى السلوك الخططي لناشئ كرة القدم "، رسالة دكتوراه غير منشورة، كلية التربية الرياضية، جامعة أسيوط .
- 21- محمد حسن علاوى (1994): علم النفس الرياضى، دار المعارف ، القاهرة .
- 22- محمد خضر أسمر(2000): دراسة واقع التفكير الخططي لدى بعض لاعبي أندية الدرجة الأولى بكرة القدم"،مجلة الراقدين لعلوم الرياضه المجلد(6)،العدد(19)،كلية التربية الرياضية-جامعة الموصل.
- 23- محمد عبده صالح الوحش ومفتى إبراهيم حماد(1994) _أساسيات كرة القدم ، دار عالم المعرفة ، القاهرة.
- 24- محمد محمود الحيلة (2001): طرائق التدريب وإستراتيجيتها، ط1، دار الكتاب الجامعي ، دبي.
- 25- محمود بسيونى و باسم فاضل(1994):_الإعداد النفسى في كرة القدم، دار عالم المعرفة، القاهرة.
- 26- محمود سعد الدين عبد القادر (2003): التفكير الخططي وعلاقته بوسائل تنفيذ خطط اللعب الهجومية للاعبى كرة القدم"، ماجستير غير منشورة، كلية التربية الرياضية للبنين ، القاهرة ، جامعة حلوان.
- 27- مفتى إبراهيم حماد (1994):_الجديد في الإعداد المهارى والخططي للاعبى كرة القدم، دار الفكر العربى، القاهرة ،ص29 .
- 28- مفتى إبراهيم حماد (1998):_التدريب الرياضى الحديث ، تخطيط وتطبيق وقيادة ، دار الفكر العربى، ط1، القاهرة.
- 29- ممدوح محمدي و محمد علي(1998):_الإعداد الذهنى وتطوير التفكير الخططي للاعبى كرة القدم ، دار الفكر العربى، القاهرة. الرياضية.
- 30- منصور بن لكحل (2007): دراسة تحليلية للتصرف الخططي الهجومى لدى لاعبي كرة القدم من 16-18 سنة في دولة الجزائر"، المجلة العلمية للتربية ، جامعة حلوان ، مصر .
- 31- موفق المولى (2008):_المدرّب والعمل التكنيكي بكرة القدم، ط1، دار الينابيع، دمشق، ص71 .
- 32- ممدوح حسن(2006):_بناء التصور الخططي لدى مبتئين منافسات كرة القدم وتأثيره على الاداء الحركي الهجومي ومستوى التفكير الخططي، المؤتمر العلمي الدولي التاسع لعلوم التربية البدني والرياضية، جز3، جامعة اسكندرية، ص24

ثانياً : المراجع الأجنبية

1. Alan ahargreaves and Richard Bate(2010): *Skills and strategies for coaching soccer* ,second edition , Human kinetics ,Inc, U.S.A.

2. American sport Edu-prog (2001): *Coaching youth Soccer*, third Edition, human kinetics, U.S.A.
3. Bjorn Ekholm (1991): *Football (soccer)* Oxford Blackwell Scientific, publication, London.
4. Lindsey Bolom and Tim Blm(2007): *Survival Guide for coaching youth Soccer*, human kinetics, Inc.
5. Martin Bidyinski (1996): *The Soccer coaching, hand book*, the Creowood press.
6. Puul Gali Giuri Dan Herbst (1997): *High performance Soccer, techniques and tactics for advanced players human kinetics*, U.S.A .
7. Roy Ress & car vander(1996): *Coaching soccer successfully*, human kinetics, U.S.A ,po, box chompoing.
8. Terry morris and Joan groydon(1996): *The effect of exercise on the design performance of experienced and inexperienced Soccer players*, research quarterly of exercise ,A.A.for h-ph, Re, da

ملحق (1)

مقياس التفكير الخططي الهجومي (المواقف الخططية الهجومية) في الثلث الهجومي من ملعب كرة القدم

عزيزي اللاعب المحترم

بعد التحية: بين يديك مقياس التفكير الخططي (°) (المواقف الخططية) في الثلث الهجومي (°°) من ملعب كرة القدم، ولكل موقف اربعة بدائل كلها صحيحة ولكنها تختلف في درجة أهميتها، يرجى اختيار البديل الأكثر اهمية بالنسبة للاعب المهاجم المستحوذ على الكرة، وبالنسبة للاعب الإسناد المهاجم وذلك بوضع علامة (√) داخل مربع البديل الذي يدل على ذلك.

ملاحظة: يرجى الاجابة على جميع مواقف المقياس بكل دقة وامانة، علما ان الاجابة تكون على المقياس نفسه.

مثال :

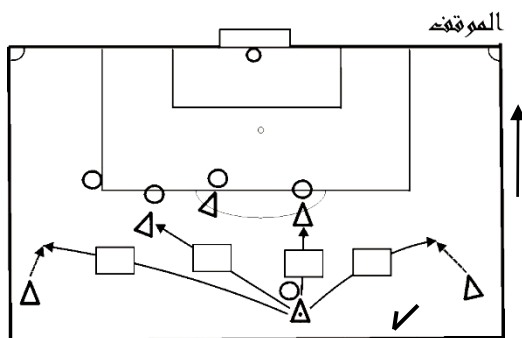

الرموز المستخدمة في المواقف تمثل :

- ▲ لاعب مهاجم مع الكرة .
- △ لاعب مهاجم بدون كرة .
- ▲▲ لاعب مهاجم في حالة الاسناد .
- لاعب مدافع .
- لاعبي الجدار .
- ← حركة اللاعب المهاجم مع الكرة .
- ←←←← حركة اللاعب المهاجم بدون كرة .
- ← حركة الكرة الارضية (مناولة - تهديف) .
- ←←←← حركة الكرة العالية (مناولة - تهديف) .
- مربع البدائل .
- ض ح م ضربة حرة مباشرة .
- ض ح غ م ضربة حرة غير مباشرة .

(°) يقصد بالتفكير الخططي : التصرف في اثناء المنافسة لمقابلة الظروف الفعلية الحادثة ويبرز دور الخبرة في تنفيذها.

(°°) ثلث الملعب الهجومي : هي منطقة هجوم الفريق، وهي المنطقة الخطرة على دفاع الفريق المنافس.

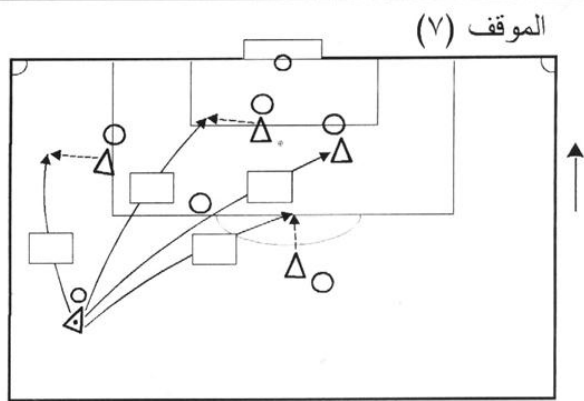
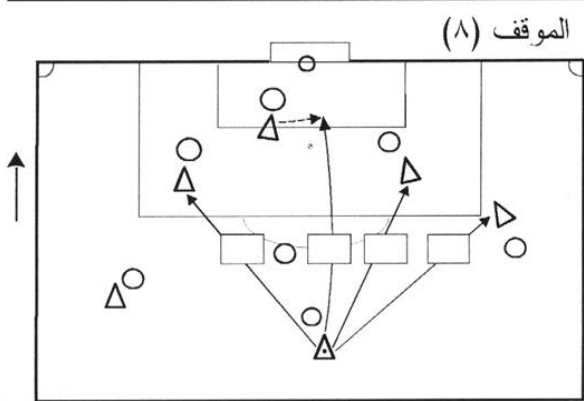
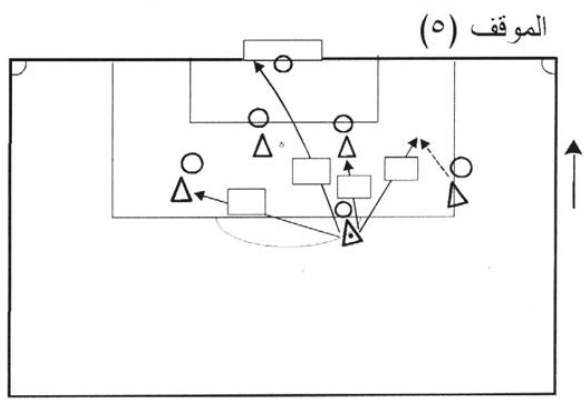
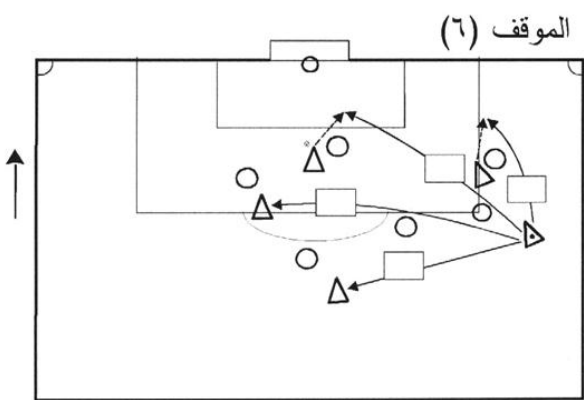
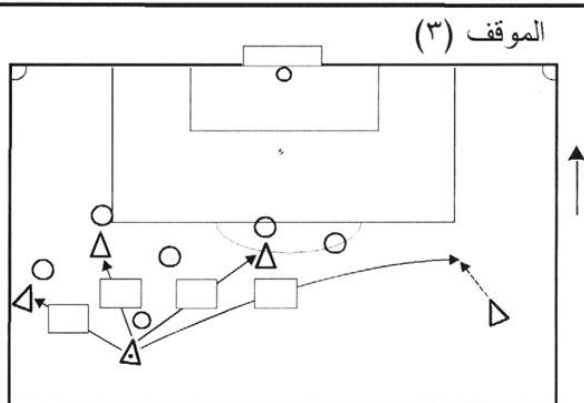
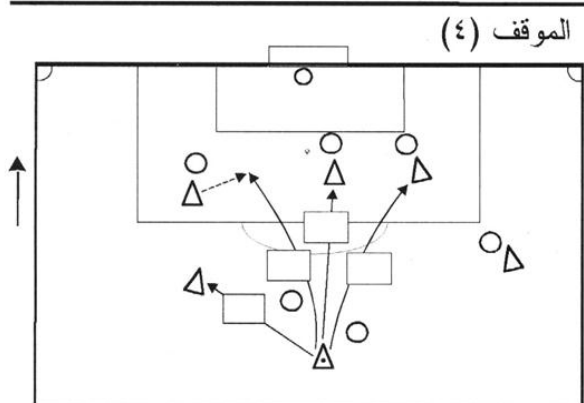
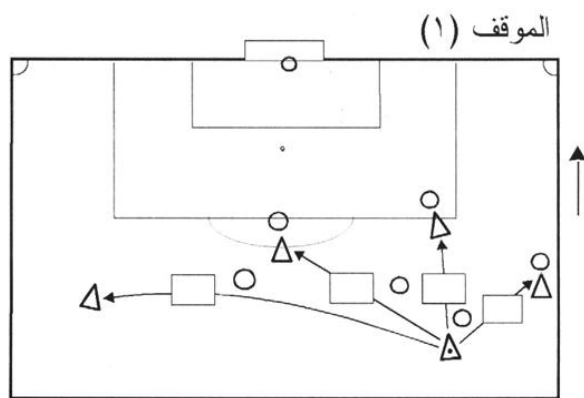
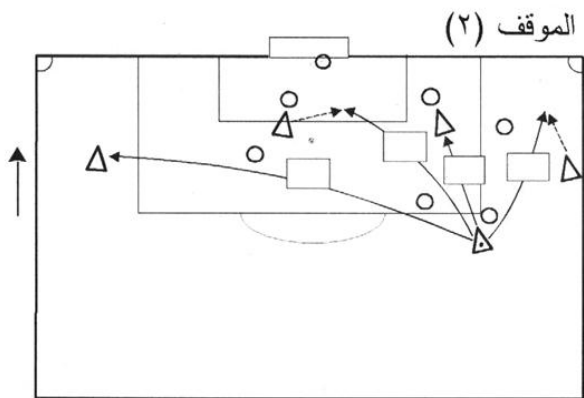

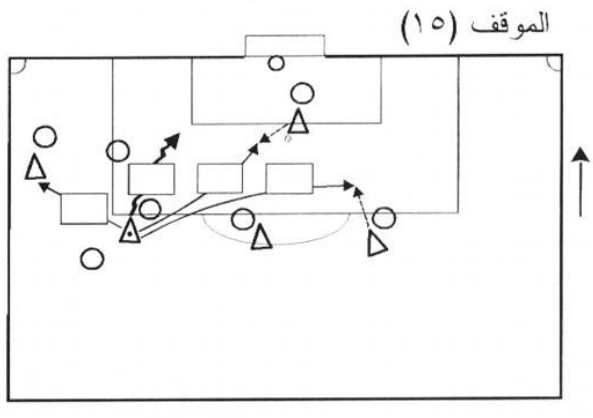
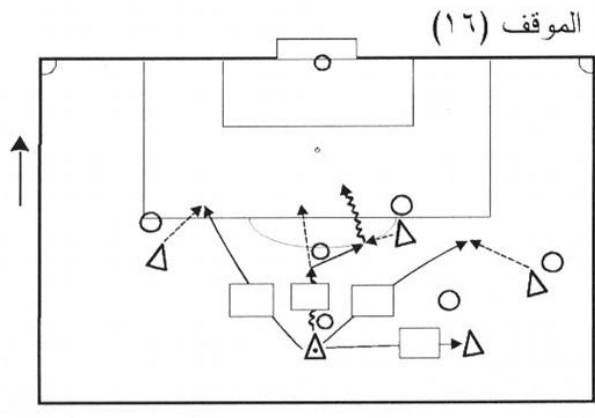
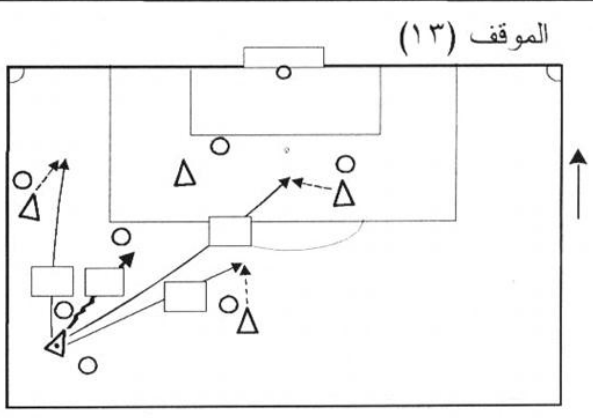
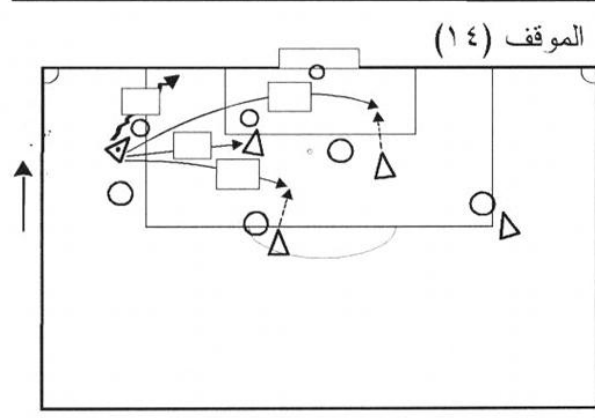
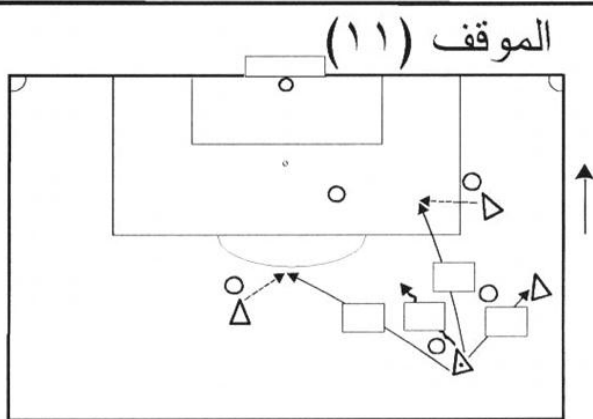
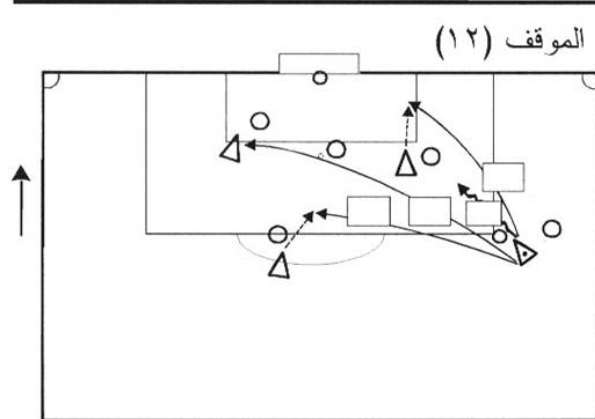
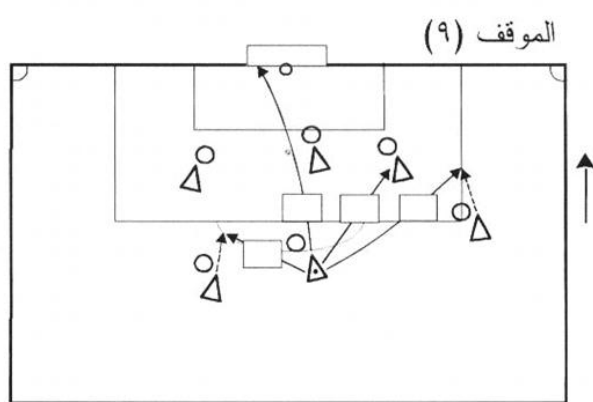
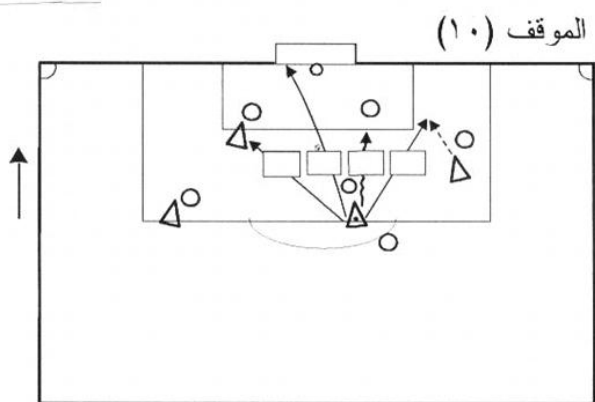

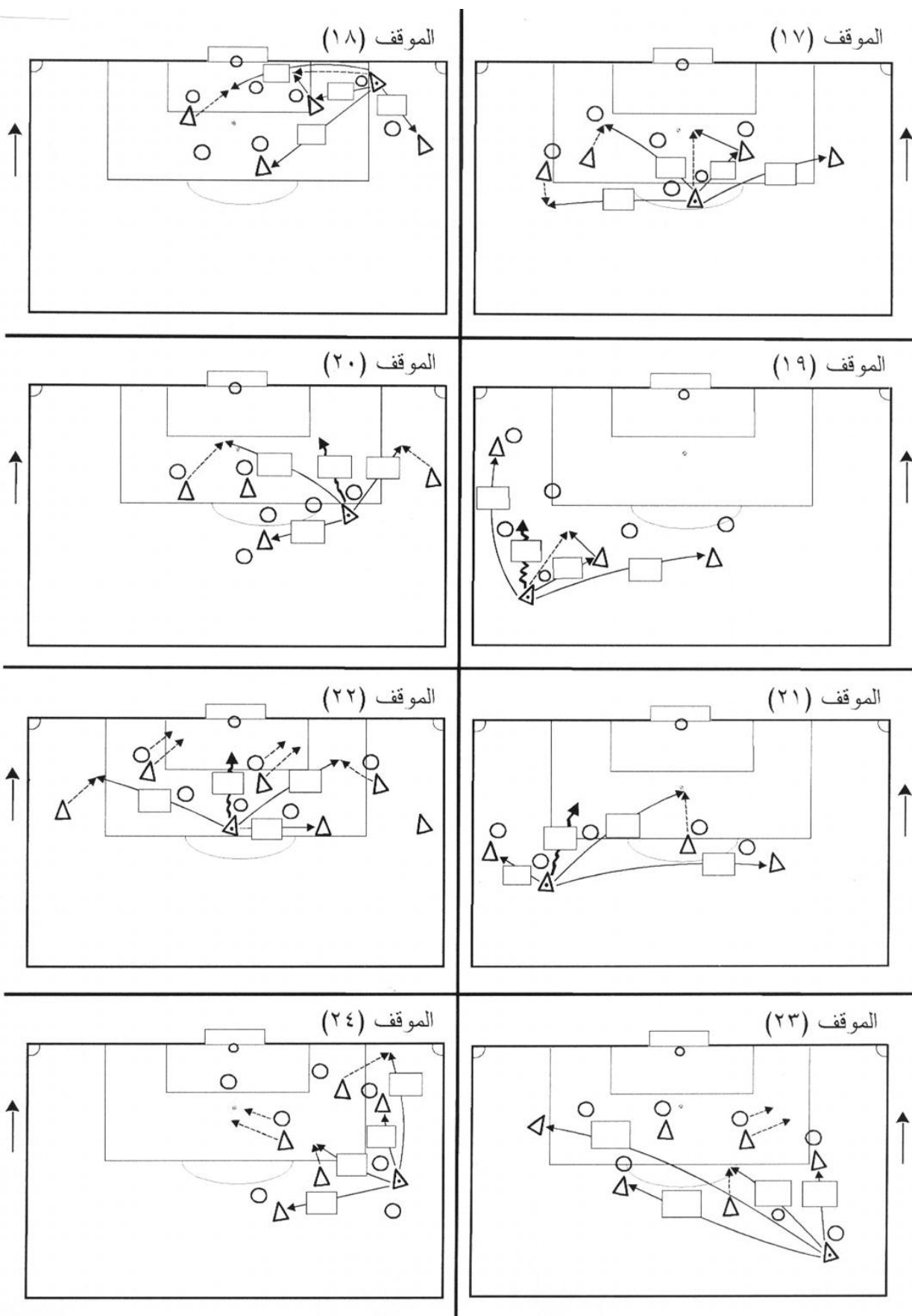

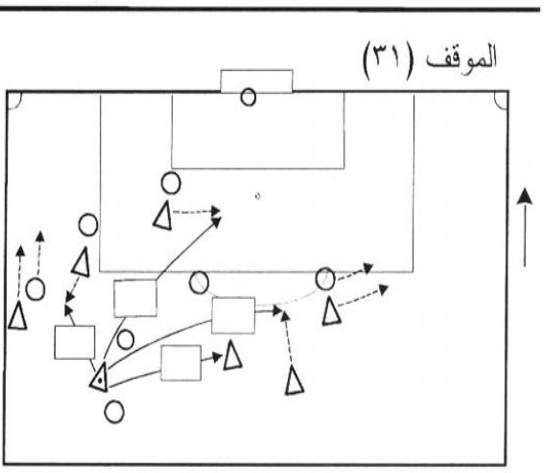
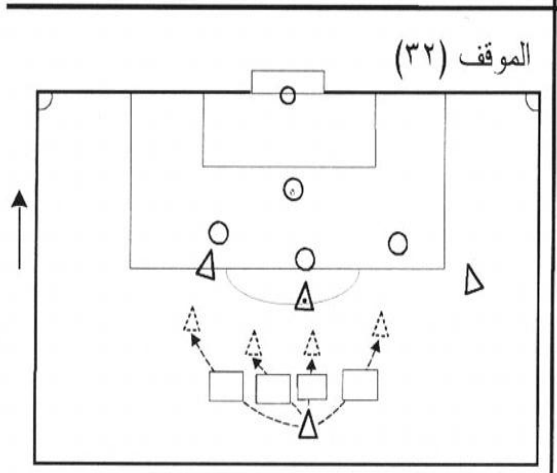
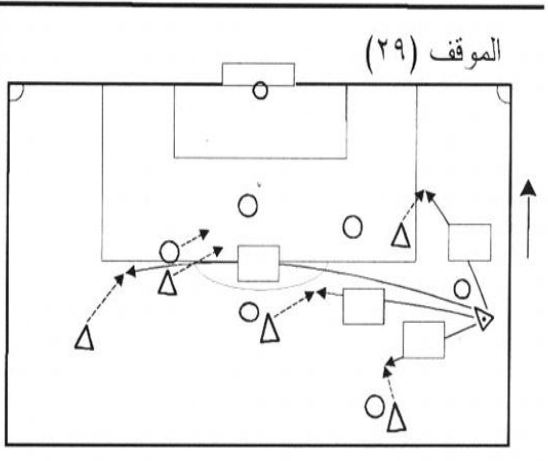
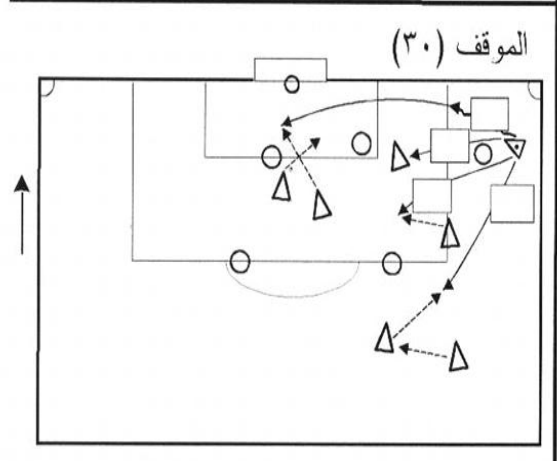
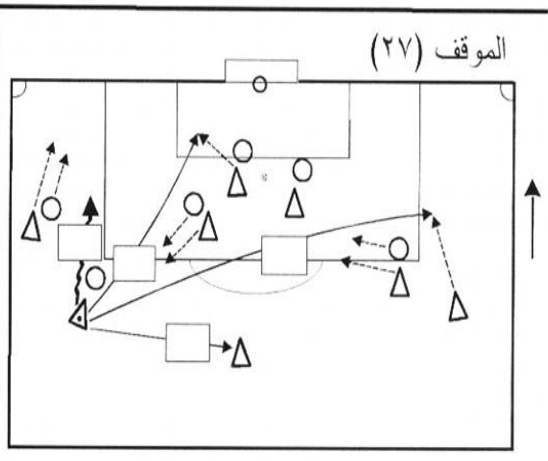
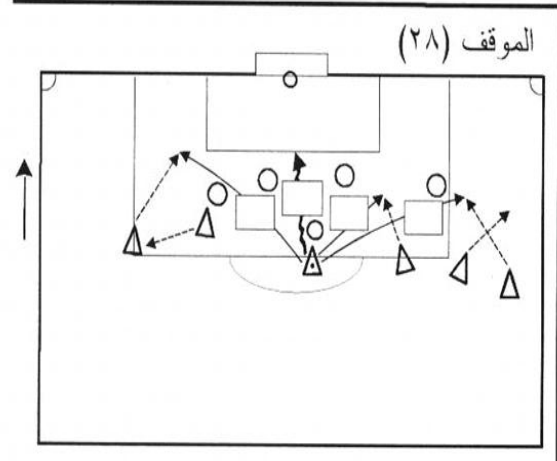
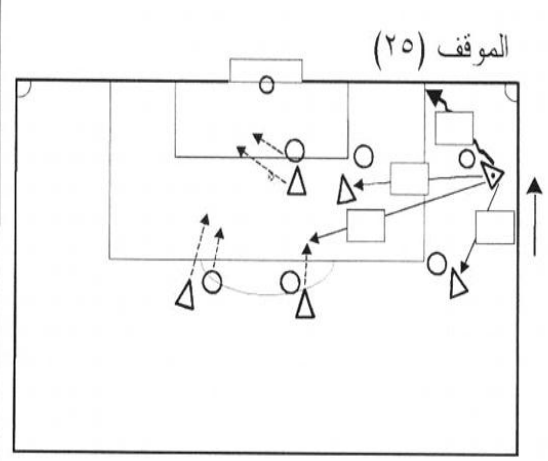
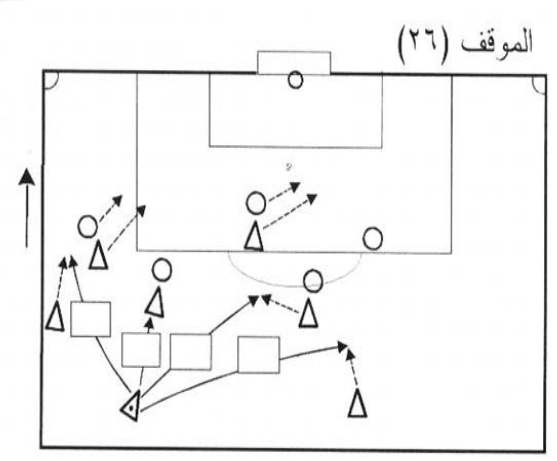

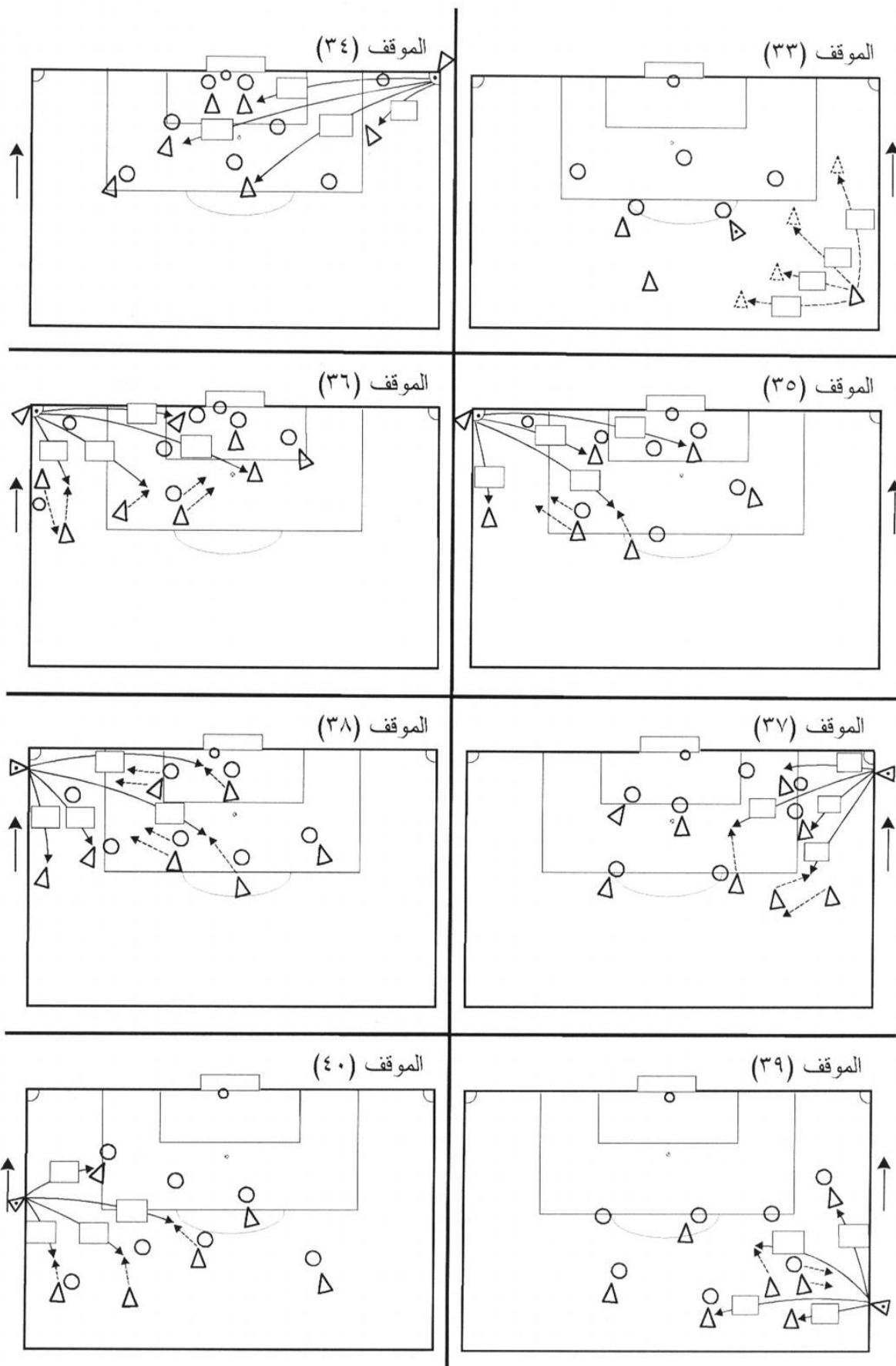

الموقف (٤١)

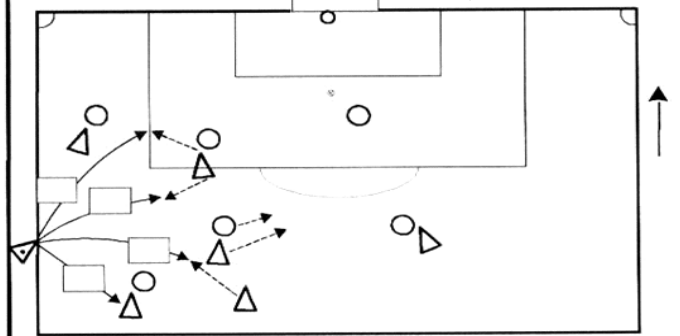

الموقف (٤٢) ض ح م

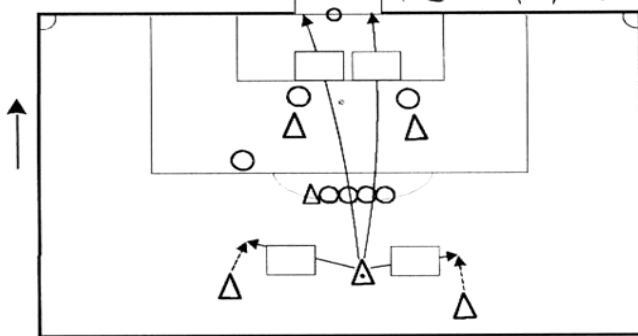

الموقف (٤٣) ض ح م

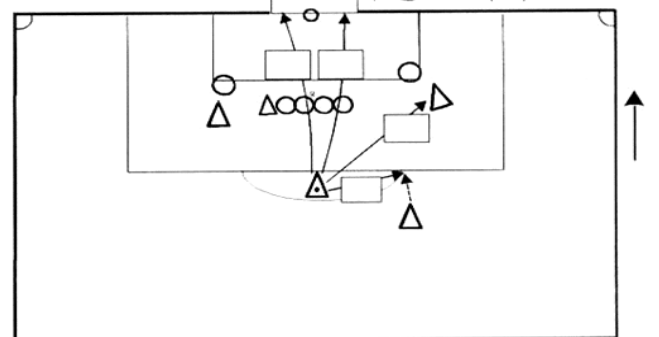

الموقف (٤٤) ض ح غ م

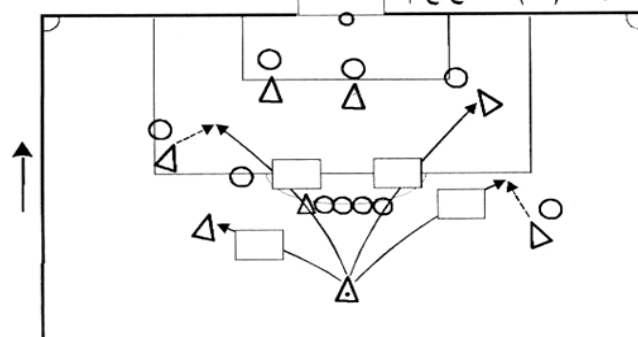

الموقف (٤٥) ض ح غ م

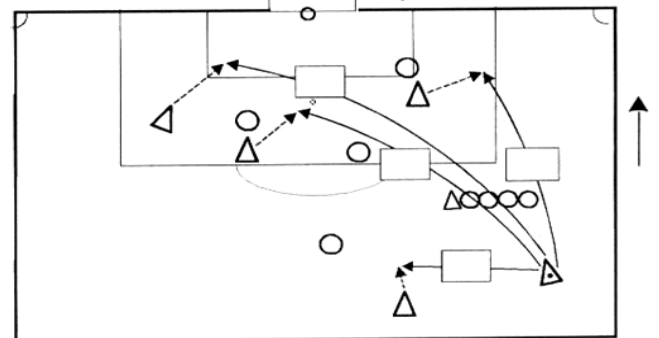

الموقف (٤٦) ض ح غ م

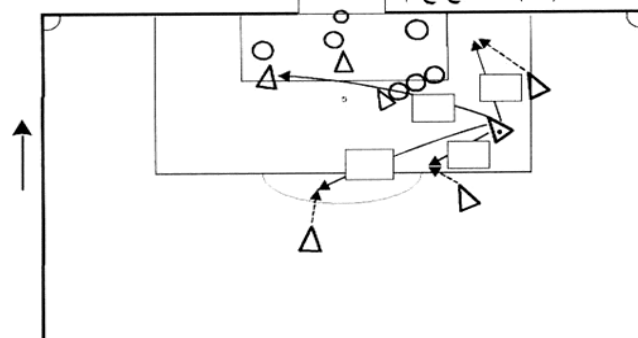

الموقف (٤٧) ض ح غ م

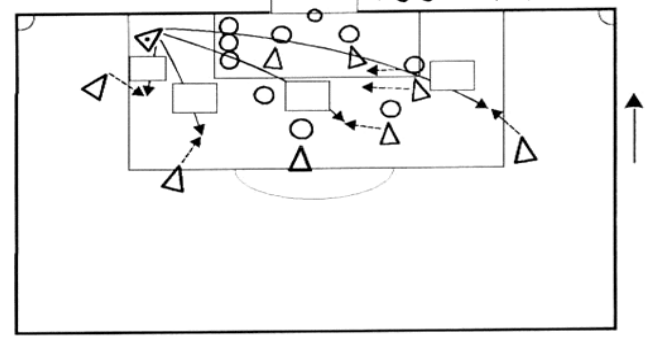

مفتاح التصحيح لاختبار التفكير الخططي الهجومي (المواقف الخططية الهجومية)

رقم الموقف	أ	ب	ج	د	رقم الموقف	أ	ب	ج	د
1	1	2	3	4	25	1	4	3	2
2	2	1	4	3	26	2	4	1	3
3	4	3	1	2	27	2	2	2	1
4	1	3	2	4	28	1	4	4	2
5	3	2	1	4	29	4	2	4	1
6	3	4	2	1	30	1	4	2	1
7	1	2	4	3	31	3	2	4	1
8	3	1	2	4	32	1	4	4	2
9	4	3	1	2	33	2	4	1	3
10	2	4	3	1	34	1	2	4	3
11	4	1	3	2	35	2	3	4	1
12	1	4	2	3	36	1	2	3	4
13	4	3	1	2	37	3	1	2	4
14	2	4	3	1	38	3	1	2	4
15	1	3	4	2	39	1	3	4	2
16	4	2	1	3	40	3	4	2	1
17	2	4	3	1	41	1	2	4	3
18	1	3	4	2	42	4	2	3	1
19	2	4	3	1	43	2	1	4	3
20	1	3	2	4	44	4	1	2	3
21	4	2	1	3	45	1	3	4	2
22	1	4	2	3	46	3	4	1	2
23	2	3	4	1	47	2	3	4	1
24	1	4	2	3		1	4	2	3